

Kessel mit Pneumatiktrieb
Artikel-Nr.: 04250/00

Kessel mit Elektroantrieb
Artikel-Nr.: 04250E/00

*Boiler with pneumatic drive
article-no.: 04250/00*

*Boiler with electric drive
article-no.: 04250E/00*

Mobile Rohranfasmachine Modell Kessel

Mit geringen Außenabmessungen
zum Bearbeiten von Rohren auch
in beengten Arbeitssituationen.

Pipe beveler Boiler

*For jobs in restricted access
areas.*

Material

Alle Stahlsorten

Materials

All kind of steel

Andere Materialien ebenfalls
möglich

Antriebe/Power

Pneumatiktrieb oder
Elektroantrieb

Power

Pneumatic/electric

Zubehör/accessories

Pneumatische Einspann-
vorrichtung

*Auto locking device
available for time saving
For repetitive work.*



Version mit
Pneumatiktrieb
*Boiler with
pneumatic drive*

Bearbeitungsbeispiele Examples of bevels

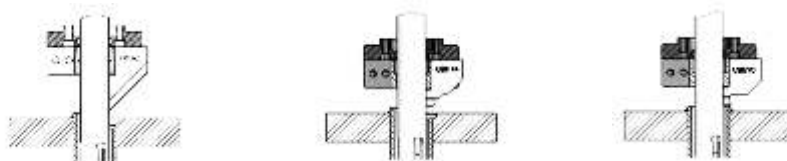

Rohaußendurchmesser max. 125 mm
for outside diameter max. 125 mm



Optional

Pneumatische
Einspannvorrichtung
Artikel-Nr.: 04000/00

*Auto locking device
article-no.: 04000/00*



Kessel mit Elektroantrieb
Boiler with electric drive

Weiteres Zubehör
more accessories Nexte Seite
→ für diese Maschine Next page
for this machine

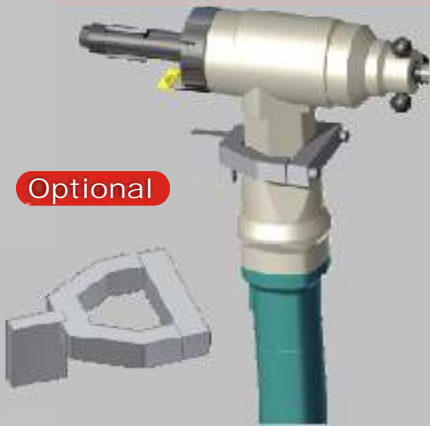

Optional

Einspannvorrichtung für
den Schraubstock
Artikel-Nr.: 103-00-800

locking device for a vice
article-no.: 103-00-800

Technische Daten
Technical Features

Technische Daten - Technical Features

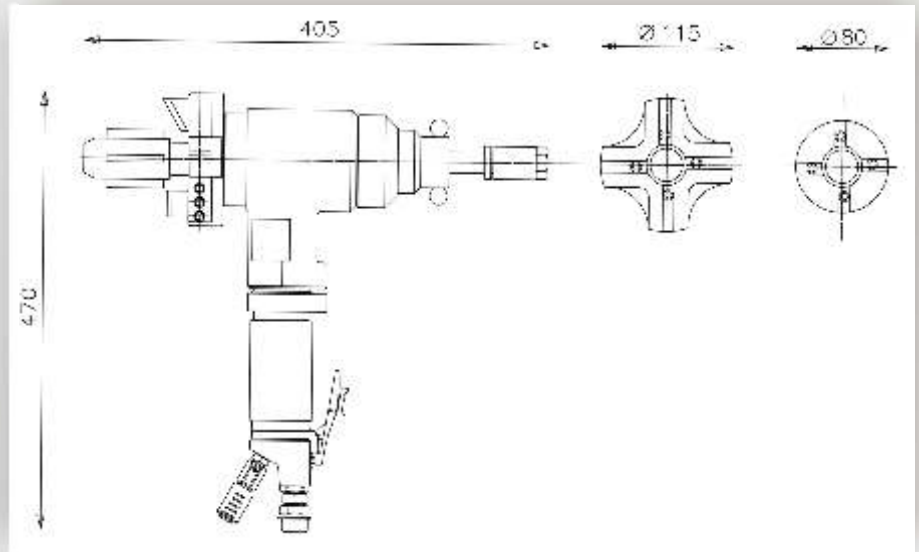

Spannbereich Innendurchm./ Locking range, inside diameter	28-76 mm
Drehzahl. / Idle speed, Rpm	110
Drehmoment / Torque Nm	56
Vorschubweg / Feeding stroke	40
Pneumatiktrieb / Pneumatic motor, Leistung power	0,7
Druckluftbedarf / Air consumption l/min cfm	950
Elektroantrieb / Electric motor, volt	230
Elektroantrieb / Electric motor, Leistung / power (watt)	750
Elektromotor / Electric motor frequency in Hz	50
Geräuschpegel / Noise level max in dB	75
Maschinengewicht / Unit weight in Kg	9

reduzierte Welle
reduced shaft

Optional

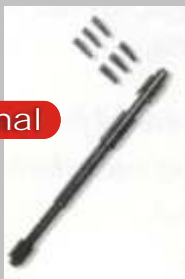

auswechselbare Welle d=20 mm mit
Spannbackensatz f. den Bereich d=20-30 mm
Artikel-Nr.: 01990

reduced shaft d=20 mm with
set of locking jaws f. bends d=20-30 mm
article-no.: 01990

Werkzeuge / Tools

Optional



Zur Aussenbearbeitung / For outside bevel



Zur Innenbearbeitung / For inside bevel



Zum Planen / For facing

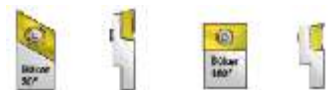

Wendeplattenhalter / Bit holder

Mehr Information siehe unter Werkzeuge 1.21-1.24 (Werkzeugkatalog)
More details see pages 1.21 - 1.24 (Tool Catalogue)